



Общество с ограниченной ответственностью «БОРДЕР»

ЗАМОК С ЦИЛИНДРОВЫМ ДИСКОВЫМ  
МЕХАНИЗМОМ НАКЛАДНОЙ  
ЗНД1 класс 2 ГОСТ 5089-2011  
Руководство по эксплуатации  
304265.050 РЭ

#### 1 Общие указания

##### 1.1 Замок с цилиндровым дисковым механизмом накладной ЗНД1 класс 2

ГОСТ 5089-2011 (в дальнейшем - замок) предназначен для запираения правых и левых дверей толщиной от 35 до 45 мм, открываемых вовнутрь.

1.2 При отпирании замка **ВСТАВИТЬ КЛЮЧ В СКВАЖИНУ ДИСКОВОГО МЕХАНИЗМА ДО УПОРА**. Если ключ не входит свободно в скважину, не прикладывая усилий, вставлять ключ с одновременным поворотом его по и против часовой стрелки.

1.3 Прежде чем вынуть ключ из скважины, повернуть его **ПРОТИВ ЧАСОВОЙ СТРЕЛКИ ДО УПОРА**.

**ЗАПРЕЩАЕТСЯ ЗАКРЫВАТЬ ДВЕРЬ ПРИ ВЫДВИНУТОМ ЗАСОВЕ.**

1.4 Запрещается разборка **ДИСКОВОГО** механизма и замка.

#### 2 Комплектность

Замок - 1 шт.; Механизм дисковый – 1 шт.; Запорная планка – 1 шт.; Ключ – 5 шт.; Шурупы - 8 шт.; Руководство по эксплуатации - 1 шт.; Коробка – 1 шт.

В зависимости от шифра модели комплектность замка может отличаться от указанной в руководстве.

#### 3 Работа замка

3.1 При запираение замка вставить ключ в скважину и повернуть его на 270° по часовой стрелке до осязаемого щелчка. Замок заперт.

Повернуть ключ против часовой стрелки до упора и вынуть ключ из скважины. Запирание и отпирание замка со стороны квартиры осуществляется поворотом ручки на 180° **ПРОТИВ** часовой стрелки /исходное положение ручки - **ВЕРТИКАЛЬНОЕ**/.

3.2 При отпирании замка ключом провести те же операции, в той же последовательности, что и в п. 3.1

При запираении и отпирании замка ключ должен легко, без заеданий, вращаться в дисковом механизме.

#### 4 Установка замка

4.1 Установку замка производить в соответствии с рисунками 1, 2.

4.2 Планка с рисками дискового механизма должна **ВЫСТУПАТЬ НАД ПОВЕРХНОСТЬЮ ДВЕРИ НА 15-20 ММ**. В зависимости от толщины двери необходимо укоротить ее по риску. При установке корпуса замка планка с рисками должна входить в прямоугольный паз на основании замка без перекоса. Перекос устранить перемещением корпуса замка.

Замок установлен правильно, если при запираении и отпирании замка засов легко, без заеданий, входит и выходит из корпуса замка, как от ключа так и от ручки.

Перед установкой замка на дверь обратить внимание на расположение выступов 1 и 2 на основании замка и шайбе (см. рисунок 3), которые должны находится друг против друга. При необходимости установить расположение выступов отверткой. Проверить работу замка при открытой двери.

**Внимание!** При установке не допускаются удары по корпусу и поджатие крышки.



Рисунок 1



Рисунок 2

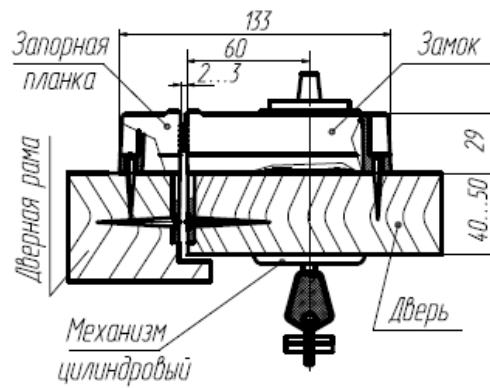

Рисунок 3

## 5 Техническое обслуживание.

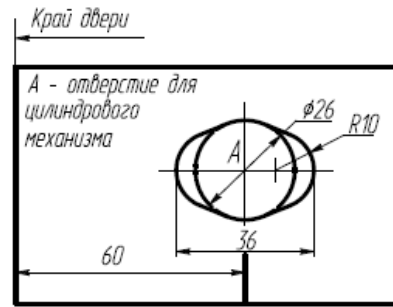
5.1 Если в процессе эксплуатации нарушится легкость вращения ключа при отпирании замка, ввести в скважину небольшое количество графитового порошка от мягкого карандаша.

5.2 СМАЗКА ДИСКОВОГО МЕХАНИЗМА И ЗАМКА МАСЛАМИ РАСТИТЕЛЬНОГО ПРОИСХОЖДЕНИЯ НЕ ДОПУСКАЕТСЯ.

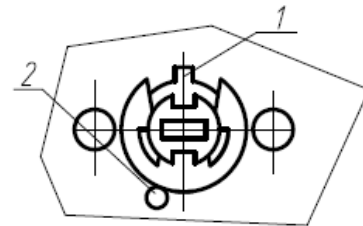
## 6 Свидетельство о приемке

6.1 Замок ЗНД1 класс 2 ГОСТ 5089-2011 соответствует действующей нормативно-технической документации и признан годным для эксплуатации.

Дата выпуска

Штамп ОТК

## 7 Гарантии изготовителя

7.1 Завод - изготовитель гарантирует исправную работу замка в нормальных климатических условиях при температуре окружающего воздуха ( $25 \pm 10$ ) °C и относительной влажности от 45% до 80 % при соблюдении потребителем правил транспортирования, хранения, монтажа и эксплуатации.

7.2 Гарантийный срок эксплуатации замка - 24 месяца со дня продажи через розничную торговую сеть.

Внимание! В случае отсутствия в РЭ даты продажи, печати магазина, а также при самостоятельной разборке и доработке замка завод-изготовитель не несет ответственности по гарантийным обязательствам.

Дата продажи

Штамп торговой организации

Адрес завода-изготовителя: ООО «БОРДЕР», Россия,  
390046, Рязань, ул. Маяковского, 1А, лит. Л, пом. 1

Отдел продаж: (4912) 77-89-18

[info@borderlocks.ru](mailto:info@borderlocks.ru)

[borderlocks.ru](http://borderlocks.ru)

[border.pф](http://border.pф)

Горячая линия «БОРДЕР»: 8-800-700-14-28